



**INSTITUT PRO TESTOVÁNÍ A CERTIFIKACI, a.s.**  
třída Tomáše Bati 299, Louky, 763 02 Zlín, Česká republika  
Divize CSI – Centrum stavebního inženýrství



**AUTORIZOVANÁ OSOBA č. 224**  
Rozhodnutí o autorizaci č. 11/2023 ze dne 7. srpna 2023

vydává

# STAVEBNÍ TECHNICKÉ OSVĚDČENÍ

## č. STO – AO 224 – 1442/2024

v souladu s § 2 a § 3 nařízení vlády ČR č. 163/2002 Sb., ve znění nařízení vlády 312/2005 Sb. a nařízení vlády č. 215/2016 Sb.

**Autorizovaná osoba osvědčuje vhodnost technických vlastností výrobku**

**Dřevoplastové prkno obkladové**

**Typ: Dutý profil 181x14,5 mm**

uváděného na trh společností

**CIRCONOM Wood Plastic a.s.**  
Dudova 2585/4,  
120 00 Praha 2 – Vinohrady, Česká republika  
IČ: 06584802  
DIČ: CZ06584802

**z místa výroby:**

**CIRCONOM Wood Plastic a.s., Pod Stadionem 48, 417 42 Krupka**

ve vztahu k základním požadavkům na stavby a určenému použití výrobku ve stavbě.

Zakázka č.: **785200272**

Počet stran: **9**  
Místo a datum vydání: **Zlín, 2024-01-23**  
Platnost osvědčení do: **2027-01-22**



  
Mgr. Jiří Heš  
představitel autorizované osoby č. 224

## 1. Úvod

Toto stavební technické osvědčení (dále jen „STO“) bylo vydáno autorizovanou osobou AO 224 na základě žádosti žadatele o posouzení shody stavebního výrobku podle nařízení vlády č. 163/2002 Sb., ve znění nařízení vlády č. 312/2005 Sb. a nařízení vlády č. 215/2016 Sb. (dále „NV 163“), vzhledem k neexistenci určených norem nebo technických předpisů konkretizujících z hlediska vymezeného použití výrobku ve stavbě základní požadavky, které se na tento výrobek vztahují. Tímto dokumentem Autorizovaná osoba AO 224 vymezuje technické vlastnosti výrobku, jejich úrovně a postupy jejich zjišťování ve vztahu k základním požadavkům na stavby uvedeným v příloze č. 1 NV 163 a vymezenému použití výrobku ve stavbě. Je technickou specifikací určenou k posouzení shody uvedeného výrobku.

## 2. Identifikace autorizované osoby

Toto stavební technické osvědčení vydává Autorizovaná osoba AO 224 Institut pro testování a certifikaci, a.s., Zlín. Autorizace pro tento typ stavebních výrobků byla AO 224 udělena Rozhodnutím ÚNMZ č. 11/2023 ze dne 7. srpna 2023. Identifikační data AO 224 následují:

*Institut pro testování a certifikaci, a.s.*  
*Třída Tomáše Bati 299, Louky*  
*763 02 Zlín*  
*Česká republika*  
*IČ: 47910381*  
*DIČ: CZ47910381*  
*Telefon: +420 572 779 922, e-mail [director@itczlin.cz](mailto:director@itczlin.cz)*

## 3. Identifikace žadatele a výrobce

### 3.1. Identifikace žadatele

Žádost o součinnost při posouzení shody podala společnost, zabývající se mj. výrobou stavebních výrobků. Identifikační data žadatele jsou následující:

*CIRCONOM Wood Plastic a.s.*  
*Dudova 2585/4,*  
*120 00 Praha 2 – Vinohrady, Česká republika*  
*IČ: 06584802*  
*DIČ: CZ06584802*  
*Telefon: +420 724 173 093, e-mail: [andrs@circonom.com](mailto:andrs@circonom.com), Mgr. Vlastislav Andrš*

### 3.2. Identifikace výrobce

*CIRCONOM Wood Plastic a.s.*  
*Pod Stadionem 48, 417 42 Krupka*

## 4. Identifikace výrobku a vymezení jeho použití ve stavbě

### 4.1. Identifikace a popis výrobku

Dřevoplastové prkno obkladové je WPC kompozitem (Wood-Plastic Composite) tvořeným přibližně ze dvou třetin dřevní hmotou, z jedné třetiny polymerem ve formě vysokohustotního polyethylenu (HDPE) a zlepšujícími aditivami. Kompozit byl vyvinut pro zlepšení vlastností dřeva při současném zachování přirozeného vzhledu.

WPC prkna obkladová jsou pětikomorové (obdélníkové vzduchové dutiny) desky o standardní šířce 181 mm a tloušťce 14,5 mm. Jsou určena především k použití v exteriéru.

WPC prkna obkladová jsou opatřena z pohledové strany dekorem.

Nákres: Dřevoplastové prkno obkladové, dutý profil 181 x 14,5 mm

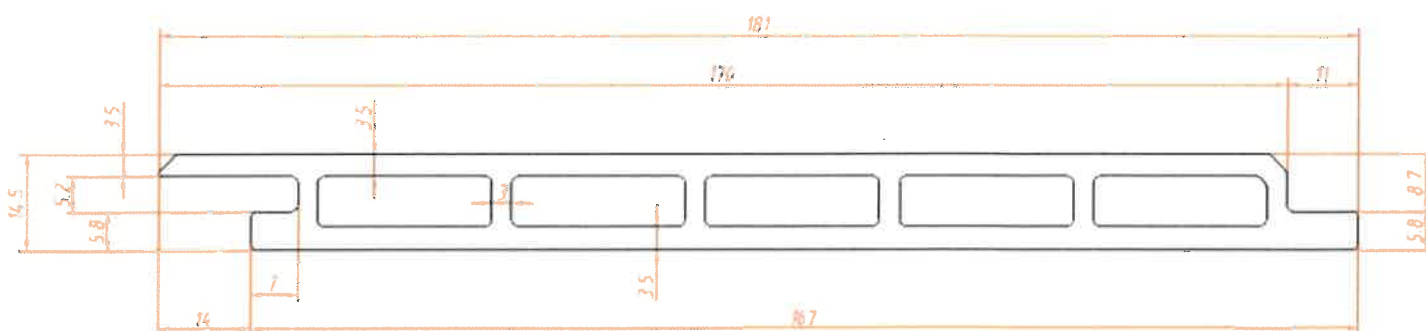

Jednotlivá obkladová prkna se pokládají na podkladové hranoly (podrobné informace jsou uvedeny v montážním návodu).

Deklarovaná vzdálenost podpěr max  $l_1 = 500$  mm.

### 4.2. Značení na výrobku

Každá paleta WPC obkladových prken je označována úplným názvem výrobku, identifikačními údaji výrobce, datem výroby, rozměry výrobku, počtem kusů v balení a barvou výrobku.

### 4.3. Vymezení způsobu použití výrobku ve stavbě

Svislé plochy, zejména pro venkovní použití (do exteriéru) – stěny, sloupy, fasády, aj.

### 4.4. Omezení použití výrobku

Vzhledem k charakteru materiálu je zakázáno používat obkladová prkna jako nosné konstrukce. Vlivem slunečního záření může docházet k postupným změnám barvy výrobku.

## 5. Podklady předložené výrobcem nebo dovozcem

Žadatel předložil spolu se žádostí následující dokumenty:

- Informace ke skladování a manipulaci, montážní návod a pokyny k údržbě pro WPC obkladové prkno duté firmy CIRCONOM Wood Plastic a.s.
- Technický náčrt výrobku

## 6. Použité technické předpisy, normy, prameny vědeckých a technických poznatků, údaje o poznatcích z praxe

Ke zpracování a vydání STO byly použity následující dokumenty:

- Technický návod 11.04.15      Plastové kompozitní WPC a NFC obklady
- ČSN EN 15534-1+A1      Kompozity na bázi dřeva a termoplastů (obvykle nazývané kompozity plast-dřevo (WPC) nebo kompozity s přírodními vlákny (NFC)) - Část 1: Zkušební metody pro charakterizaci směsí a výrobků
- ČSN EN 15534-5      Kompozity na bázi dřeva a termoplastů (obvykle nazývané kompozity plast-dřevo (WPC) nebo kompozity s přírodními vlákny (NFC)) - Část 5: Specifikace pro krytinové profily a tašky
- ČSN 73 0810      Požární bezpečnost staveb – Společná ustanovení
- ČSN EN 13501-1      Klasifikace stavebních výrobků a konstrukcí staveb. Část 1: Klasifikace podle výsledků zkoušek reakce na oheň
- ČSN EN ISO 11925-2      Zkoušení reakce na oheň – Zápalnost stavebních výrobků vystavených přímému působení plamene – Část 2: Zkouška malým zdrojem plamene
- Vyhláška MV č. 23/2008 Sb., o technických podmínkách požární ochrany staveb,
- Vyhláška MV č. 246/2001 Sb., o stanovení podmínek požární bezpečnosti a výkonu státního požárního dozoru (vyhláška o požární prevenci),
- Vyhláška MMR č. 268/2009 Sb., o obecných technických požadavcích na stavby, v platném znění
- Vyhláška MMR č. 398/2009 Sb., o obecných technických požadavcích zabezpečujících bezbariérové užívání staveb
- Nařízení Evropského parlamentu a Rady (ES) č. 1907/2006“ v platném znění – hlava VIII a příloha XVII (Omezení výroby, uvádění na trh a používání některých nebezpečných látek, přípravků a předmětů)
- Zákon č. 477/2001 Sb., o obalech, ve znění pozdějších předpisů

## 7. Zatřídění výrobku a postupy posuzování shody dle NV 163, ve znění NV 312 a NV 215

### 7.1. Zatřídění výrobku dle NV č.163/2002 Sb. ve znění NV č. 312/2005 Sb. a NV č. 215/2016 Sb.

Výrobek je stanoveným stavebním výrobkem. V rámci přílohy 2 NV 163 spadá do skupiny č. 11 Stavební výrobky pro vnitřní a vnější povrchové úpravy stěn, stropů, podskupiny 04 Vnější a vnitřní obkladové prvky, desky, profily, panely, fasádní obklady (například obklady a profily z plastů, kompozitních materiálů, cihelných pásků, vláknocementových desek, prvky pro povrchové úpravy stěn a podhledů, tvarovaná chemicky odolná kamenina a keramické kachle).

### 7.2. Předepsané postupy posuzování shody

Pro výrobky skupiny 11, podskupiny 04 stanoví příloha 2 NV 163, ve znění NV 312 a NV 215 postup posuzování shody podle § 7 (Ověření shody).

Na základě § 10 NV 163 lze uplatnit na žádost výrobce nebo dovozce i postup podle § 5 (certifikace).

### 7.3. Aplikované technické návody.

Pro danou skupinu výrobků byl v rámci koordinačních aktivit ÚNMZ zpracován Technický návod 11\_04\_15, který se stal východiskem pro vymezení rozsahu sledovaných vlastností a metod pro jejich zjišťování.

### 7.4. Odchyly od technického návodu

Technický návod jmenovaný v čl. 7.3. tohoto STO byl při jeho tvorbě aplikován v rozsahu vlastností, které byly vybrány na základě deklarace žadatele a deklarovaného způsobu použití.

## 8. Vymezení technických vlastností ve vztahu k základním požadavkům a způsoby jejich zjištění.

### 8.1. Základní požadavky a vymezení technických vlastností.

Vymezení technických vlastností sledovaných ve vztahu k základním požadavkům je v souladu s články 7.3. a 7.4. tohoto STO uvedeno ve druhém sloupci následující tabulky 1:

**Tabulka č. 1: Základní požadavky a vymezení technických vlastností**

Č.	Název sledované vlastnosti:	Zkušební postup	Předmět zkoušky:	Počet vzorků		Požadovaná (deklarovaná) hodnota:
				C/T	D	
1	Smrštění po tepelném namáhání (při 100°C, 60 min, podélný směr)	ČSN EN 15534-5 Tabulka 9 a ČSN EN 15534-1+A1, čl. 9.3	vzorek výrobku	Množství dle zkušební normy	Množství dle zkušební normy	max. 0,5 %

Č.	Název sledované vlastnosti:	Zkušební postup	Předmět zkoušky:	Počet vzorků		Požadovaná (deklarovaná) hodnota:
				C/T	D	
2	Odolnost proti nárazu padajícím závažím	ČSN EN 15534-5, čl. 4.5.1 a ČSN EN 15534-1+A1, čl. 7.1.2.2	vzorek výrobku	Množství dle zkušební normy	Množství dle zkušební normy	Max 10 % porušených zkušebních těles
3	Bobtnání a absorpce vody	ČSN EN 15534-5 Tabulka 6 a ČSN EN 15534-1+A1, čl. 8.3.1	vzorek výrobku	Množství dle zkušební normy	Množství dle zkušební normy	<p><b>Změna tloušťky:</b> max. 12 % (jednotlivé hodnoty) max. 10 % (průměrná hodnota)</p> <p><b>Změna šířky:</b> max. 2 % (jednotlivé hodnoty) max. 1,5 % (průměrná hodnota)</p> <p><b>Změna délky:</b> max. 1,2 % (jednotlivé hodnoty) max. 0,6 % (průměrná hodnota)</p> <p><b>Bobtnání:</b> max. 10 % hmot. (jednotlivé hodnoty) max. 8 % hmot. (průměrná hodnota)</p>
4	Ohybové vlastnosti - průhyb při 250 N	ČSN EN 15534-5, čl. 4.5.2 a ČSN EN 15534-1+A1, příloha A	vzorek výrobku	Množství dle zkušební normy	Množství dle zkušební normy	max. 5,0 mm (aritmetický průměr)
5	Odolnost proti vlhkosti po cyklickému zatížení - Snížení pevnosti v ohybu po cyklickém zatížení	ČSN EN 15534-5 Tabulka 6 a ČSN EN 15534-1+A1, čl. 8.3.2 ,příloha A	vzorek výrobku	Množství dle zkušební normy	-	≤ 6 mm  (aritmetický průměr)
6	Reakce na oheň	ČSN EN 15534-5 Tabulka 9 a ČSN EN 15534-1+A1, čl. 9.6. ČSN EN ISO 11925-2 ČSN EN 13501-1	Vzorek výrobku	Množství dle zkušebních norem	-	E
7	Obsah kadmia	Zkušební metoda ITC A-98-09 (metoda XRF)	vzorek výrobku	Množství dle zkušební metody	Množství dle zkušební metody	< 100 mg/kg

## 8.2. Vymezení způsobu posouzení technických vlastností

V uvedené tabulce je uveden rovněž seznam normativních předpisů použitých pro vymezení způsobu posouzení jednotlivých sledovaných technických vlastností a nezbytný počet vzorků pro certifikaci resp. zkoušky typu (C/T) a dohled nad systémem řízení výroby a kontrolu dodržení stanovených požadavků u výrobků (D).

## 8.3. Požadované úrovně technických vlastností

Pro určená použití výrobku ve stavbě, která jsou popsána v článcích 4.3. a 4.4. tohoto STO, byly pro jednotlivé vlastnosti stanoveny požadované hodnoty v posledním sloupci uvedené tabulky.

## 8.4. Další technické předpisy, které se na daný výrobek vztahují

Na spotřebitelské, skupinové a přepravní obaly výrobku se vztahují požadavky zákona č. 477/2001 Sb., o obalech, ve znění pozdějších předpisů.

„Na výrobek se dále vztahuje Nařízení (ES) 1907/2006, ve znění pozdějších předpisů (REACH), zejména Příloha XVII, kterou se stanoví seznamy nebezpečných chemických látek a nebezpečných chemických přípravků, jejichž uvádění na trh je zakázáno nebo jejichž uvádění na trh, do oběhu nebo používání je omezeno. Výrobce smí aplikovat pouze taková aditiva, jejichž užití není Nařízením REACH omezeno.“

## **9. Upřesňující požadavky na posuzování systému řízení výroby**

Požadavky na systém řízení výroby jsou uvedeny v příloze č. 3 NV 163/2002 Sb., v platném znění, a jsou pro výrobce vybraných stavebních výrobků závazné.

### 9.1. Povinnosti výrobce ve vztahu k systému řízení výroby

Výrobce je povinen zajistit takový systém řízení výroby (dále jen „SŘV“), aby veškeré výrobky, které uvádí na trh, odpovídaly technické dokumentaci a zejména splňovaly základní požadavky.

Minimální rozsah požadavků na zajištění SŘV výrobcem je uveden v následující tabulce 2:

**Tabulka 2: Minimální rozsah požadavků na zajištění SŘV**

Poř. č.	Oblast systému jakosti	Upřesňující požadavky
1	Zodpovědnost za výrobu	Výrobce má jmenovitě určeny pracovníky zodpovědné za nákup surovin, materiálů a výrobků ovlivňujících jakost výrobku, za řízení výrobního procesu, za kontrolu a zkoušení, za kontrolní, měřicí a zkušební zařízení, za uvolnění výrobku pro expedici.
2	Zodpovědnost za celkové řízení jakosti	Je určen člen vedení odpovědný za celkové řízení jakosti výrobků včetně přezkoumávání a odpovědnosti za nápravná a preventivní opatření
3	Technologický postup výroby	Výrobce má zpracován technologický postup výroby v dostatečně podrobném rozsahu. Aktuální technologické nebo výrobní předpisy jsou k dispozici na příslušných pracovních místech
4	Technické specifikace	Výrobce má pro výrobek stanoveny technické specifikace, podrobný popis technických vlastností výrobku a má vymezen způsob jeho použití ve stavbě

5	Vedení záznamů	Výrobce vede záznamy o vlastnostech vstupních surovin, materiálů a výrobků, o výrobě, o výrobních a kontrolních zkouškách, o ověřování a kalibraci měřidel a záznamy o stížnostech na kvalitu výrobku. Záznamy jsou identifikovatelné a čitelné a jsou bezpečně archivovány.
6	Výrobní a manipulační zařízení	Výrobce dbá o správný stav potřebného výrobního zařízení.
7	Kontrola a zkoušení	Výrobce má vypracován plán kontrolní a zkušební činnosti (vstupní, mezioperační, výstupní). Kontroly a zkoušky provádí v souladu s tímto plánem. Aktuální kontrolní a zkušební postupy jsou k dispozici na příslušných místech. Výrobce vede a uchovává záznamy o zkouškách a kontrolách.
8	Měřidla používaná k zajištění procesu výroby, kontroly a zkoušení	Výrobce má k zajištění procesu výroby, kontroly a zkoušení stanovena vhodná měřidla, vede jejich evidenci a dbá na jejich správný stav. Výrobce řádně vede a uchovává záznamy o ověřování a kalibraci měřidel ve smyslu zákona o metrologii.
9	Balení a značení výrobků	Výrobce má zajištěn proces balení a značení výrobků v rozsahu nezbytném pro zajištění shody se specifikovanými požadavky
10	Skladovací prostory	Výrobce disponuje potřebnými prostorami pro skladování vstupních surovin, materiálů a výrobků a pro skladování a expedici hotových výrobků
11	Pokyny pro použití výrobku	Výrobce má zpracovaný návod pro použití a údržbu výrobku v českém jazyce
12	Zajištění základních preventivních opatření	Výrobce zajišťuje základní preventivní opatření (např. výcvik pracovníků pro funkce ovlivňující jakost výrobků, využívání záznamů o jakosti a o stížnostech zákazníků)

## 9.2. Zodpovědnost za dohled nad systémem řízení výroby

### *9.2.1. Postup podle § 7 163/2002 Sb., v platném znění – Ověření shody*

V rámci posouzení shody cestou ověřování shody podle § 7 spočívá výhradní zodpovědnost za implementaci, dokumentování a provozování SŘV včetně interních dohledů na výrobci, totéž platí o kontrole distribuovaných výrobků žadatelem.

Z hlediska autorizované osoby se uplatní pouze kontrolní mechanismus založený na počátečních zkouškách typu výrobku, prokazujících shodu s parametry a kritérii stanovenými v kapitole 6 tohoto STO. Autorizovaná osoba vydá po ukončení testů protokol s omezenou dobou platnosti 3 roky.

Před ukončením platnosti protokolu výrobce či žadatel požádá autorizovanou osobu, která protokol vydala, o nové zkoušení a vydání nového protokolu s aktuálními zjištěními.

### *9.2.2. Postup podle § 5 NV 163/2002 Sb., v platném znění, – Certifikace*

Výhradní zodpovědnost za implementaci, dokumentování a provozování SŘV má výrobce, v případě distribuce stavebních výrobků je za kontrolu distribuovaných výrobků zodpovědný distributor.

Výrobce provádí vlastními prostředky nebo zajistí u akreditované zkušební laboratoře v rámci výstupní kontroly provedení zkoušek ve zvoleném rozsahu.

Vzorky odebírá výrobce náhodně na výstupu z technologické linky.

Autorizovaná osoba v rámci své spoluúčasti na procesu posuzování shody provádí pravidelný dohled nad řádným fungováním SŘV nebo nad řádným fungováním kontroly výrobků u žadatele a kontrolu dodržení stanovených požadavků u výrobku jedenkrát za 12 měsíců. Platnost certifikátu a možnost distribuovat výrobky nadále na trh je podmíněna kladnými výsledky kontrolních činností uvedených ve zprávě předané výrobci nebo žadateli.



Rozsah dohledu nad fungováním systému řízení výroby volí autorizovaná osoba tak, aby během tří let došlo k prověření všech prvků SRV uvedených v kapitole 9.1. Během dohledu prováděného v rámci postupu posouzení shody podle § 5 odebírá pracovník autorizované osoby u výrobce nebo žadatele vzorky v počtu uvedeném ve sloupci „D“ tabulky z kapitoly 8.1. za účelem kontroly dodržení stanovených požadavků zkouškami provedenými laboratoří autorizované osoby alespoň v následujícím rozsahu:

- Smrštění po tepelném namáhání
- Odolnost proti nárazu padajícími závažími
- Ohybové vlastnosti

## 10. Ověřovací zkoušky

Výsledky ověřovacích zkoušek provedených autorizovanou osobou AO 224 v její zkušební laboratoři jsou uvedeny v Protokolu o ověření shody typu výrobku č. 785200272/2024 ze dne 23.01.2024.

**Zpracoval:** Ing. Lenka Lazareva